

HINWEISE

ZUR VERSCHRAUBUNG VON

JAMO UND JAMO[®] PLUS 4 JUSTIERSCHRAUBEN



Beschreibung:

JAMO 4 und JAMO plus 4 Montagejustierschrauben können gemäß ETA 11/0190 zur Justierung von tragenden Unterkonstruktionen auf einen Holzuntergrund verwendet werden. Grundsätzlich muss bei der Anwendung vorausgesetzt werden dass das im Untergrund befindliche Gewinde nach dem Justiervorgang vollständig im Untergrund verbleibt. Der sich einstellende Bereich ergibt sich aus der Schraubenlänge (l) abzüglich der verwendeten Dachlattenstärke, der Gewindelänge (lg) und im Falle der JAMO plus 4 der Bohrspitzenlänge (5mm). Die Dachlattenstärke sollte dabei die üblichen Lattenstärke von 24mm nicht unterschreiten. Werden stärkere Dachlatten verwendet, so verringert sich der mögliche Justierabstand a bzw. es ist keine Justierung mehr möglich.

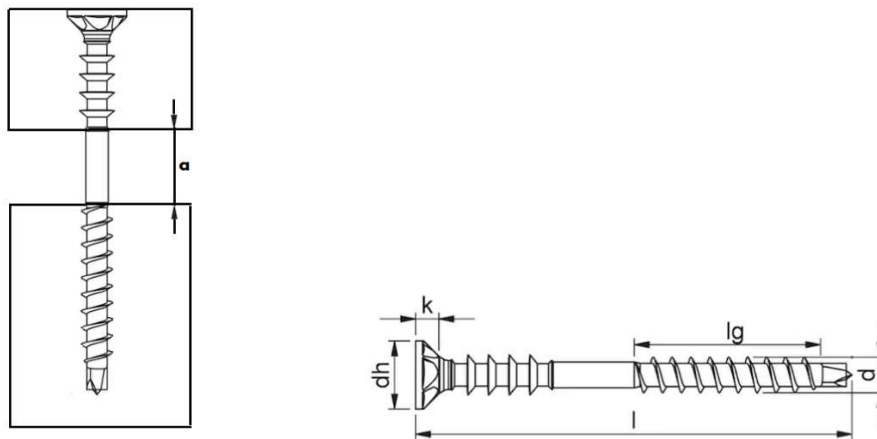
Tabelle:

		Justierabstand a in mm mit einer Dachlatte		
Kurztext	Artikelnummer	24 mm	30 mm	
JAMO plus 4	SHR-BSP-SEKPF-FRT-RW40-(A3K)-6X50/19	0234 466 50	2	-
	SHR-BSP-SEKPF-FRT-RW40-(A3K)-6X60/29	0234 466 60	2	-
	SHR-BSP-SEKPF-FRT-RW40-(A3K)-6X70/33	0234 466 70	8	2
	SHR-BSP-SEKPF-FRT-RW40-(A3K)-6X80/43	0234 466 80	8	2
	SHR-BSP-SEKPF-FRT-RW40-(A3K)-6X90/55	0234 466 90	6	0
	SHR-BSP-SEKPF-FRT-RW40-(A3K)-6X100/55	0234 466 100	16	10
	SHR-BSP-SEKPF-FRT-RW40-(A3K)-6X110/65	0234 466 110	16	10
	SHR-BSP-SEKPF-FRT-RW40-(A3K)-6X120/65	0234 466 120	26	20
	SHR-BSP-SEKPF-FRT-RW40-(A3K)-6X130/65	0234 466 130	36	30
	SHR-BSP-SEKPF-FRT-RW40-(A3K)-6X145/65	0234 466 145	51	45
	SHR-BSP-SEKPF-FRT-RW40-(A3K)-6X160/65	0234 466 160	66	60
JAMO 4	SHR-SEKPF-HO/BE-RW40-(A3K)-6X50/23	0234 564 50	3	-
	SHR-SEKPF-HO/BE-RW40-(A3K)-6X70/43	0234 564 70	3	-
	SHR-SEKPF-HO/BE-RW40-(A3K)-6X80/53	0234 564 80	3	-
	SHR-SEKPF-HO/BE-RW40-(A3K)-6X90/63	0234 564 90	3	-
	SHR-SEKPF-HO/BE-RW40-(A3K)-6X100/73	0234 564 100	3	-
	SHR-SEKPF-HO/BE-RW40-(A3K)-6X110/83	0234 564 110	3	-
	SHR-SEKPF-HO/BE-RW40-(A3K)-6X120/83	0234 564 120	13	7
	SHR-SEKPF-HO/BE-RW40-(A3K)-6X130/83	0234 564 130	23	17
	SHR-SEKPF-HO/BE-RW40-(A3K)-6X145/83	0234 564 145	38	32
	SHR-SEKPF-HO/BE-RW40-(A3K)-6X160/83	0234 564 160	53	47